

horntools®



horntools® Duschzelt Einbau- & Anwendungsanleitung

horntools® Shower tent
Installation & application instructions

Modell | Model: **HRTAWSHWR02**

Allgemeine Hinweise

General information

Fragen | Questions

Solltest du noch Fragen zur Montage oder zum Gebrauch deines Produktes haben, kontaktiere uns gerne.

If you have further questions regarding the mounting or the useage of your horntools product feel free to contact us.

Ersatzteile | Spare parts

erhältst du von deinem horntools Fachhändler

Contact your local horntools dealer

Haftung | Liability

Bei Nichtbeachtung der in dieser Anleitung angegebenen Hinweise und Informationen, bei nicht bestimmungsgemäßigem Gebrauch oder bei Einsatz außerhalb des vorgesehenen Verwendungszwecks, lehnt der Hersteller die Gewährleistung für Schäden am Produkt ab. Die Haftung für Folgeschäden an Elementen aller Art oder Personen ist ausgeschlossen.

In case of nonobservance of this manual and its information or non-specified usage of the product, the manufacturer does not give any kind of warranty of damage on the product. The liability is excluded for consequential damages in any kind for material or persons

Rechtliche Hinweise | Legal notice

Grafik- und Textteile dieser Anleitung wurden mit Sorgfalt hergestellt. Für eventuell vorhandene Fehler und deren Auswirkung kann keine Haftung übernommen werden! Technische Änderungen am Produkt sowie in dieser Anleitung sind vorbehalten!

horntools excludes the liability for mistakes in the images or text phrases in this manual. Technical changes reserved!



Kennzeichnung von Gefahren | Symbols for dangerous operation

Achtung! Dieses Symbol weist auf wichtige Arbeitsschritte hin, bei Nichtbeachtung kann es zu Beschädigung am Produkt oder Verletzungen kommen!

Whenever this symbol is placed at an installation step special care must be taken. If you don't follow the instructions you could either damage the product or injure yourself!

Nach dem Einbau | After the installation

Mach dich auf eine Testfahrt und prüfe ob durch den Einbau der horntools Komponente keine ungewollten Geräusche entstanden sind oder sich das Fahrverhalten anderweitig geändert hat.

Make a test drive with the car and check that no unwanted noise or other unwanted changes in the cars driveability or behaviour have occurred since you've installed the horntools components.

Prüfe vor dem Einbau ob, der Lieferumfang komplett ist und alle Teile unbeschädigt sind. Sollten Teile fehlen oder beschädigt sein kontaktiere bitte deinen horntools Händler und warte mit dem Einbau des Systems bis alle Teile unbeschädigt bei dir sind.

Before installing the horntools product, check if all parts are in the package and are not damaged! If something is missing or damaged contact your horntools dealer and don't start the installation.



Beginne erst dann mit dem Einbau wenn du diese Anleitung komplett gelesen und verstanden hast!

Read this manual complete, do not start the installation until you fully understood the manual!

Schrauben, die ins Fahrzeugdach oder Muttern eingeschraubt werden müssen mit der Drehmomentangabe der Schraube festgezogen werden. Wenn Schrauben in Nutensteine eingedreht werden, gilt die Drehmomentangabe der Nutensteine!

Bolts, that get torqued into nuts or nutserts are torqued down with the torque value of the bolt. If a bolt gets torqued down into a slot nut the torque value for the slot nut gets used!

horntools® Duschzelt

Montagezeit: ca. 45 Minuten

horntools® shower tent

Installation duration: approximate 45 minutes

Dachträger DO's und DONT's

Roof Rack DO's and DONT's

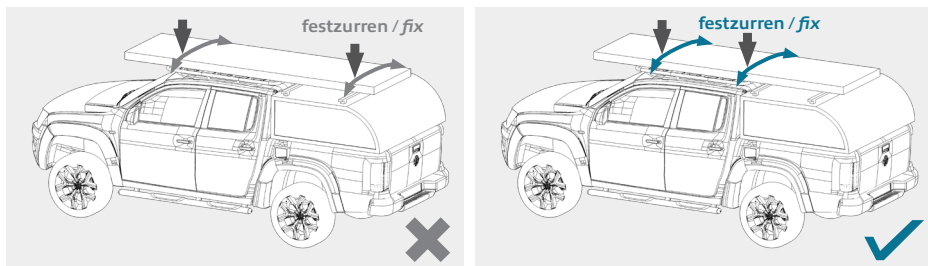
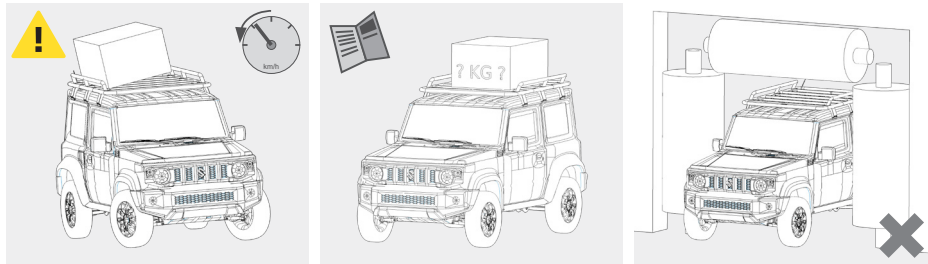
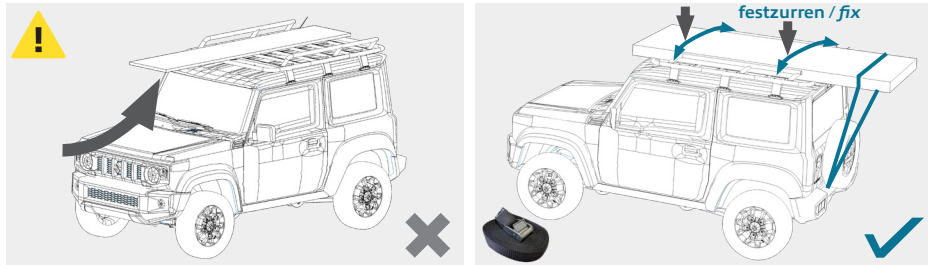

Wenn ein Canopy („Hardtop“) und ein Dachträger auf der Kabine verbaut sind darf die Ladung nicht auf beiden festgebunden werden! Der Dachträger und das Canopy bewegen sich während der Fahrt unabhängig voneinander, das kann zu Schäden an Ladung und Gurten führen! Daher die Ladung nur auf dem Dachträger befestigen, auf dem Canopy lediglich auflegen.

When using a canopy („hardtop“) make sure not to fix the cargo to the roofrack and the Canopy! The roofrack on the cabin and the Canopy can move independently while driving, this can cause damage! So fix the cargo to the roof rack and only support it on the Canopy.

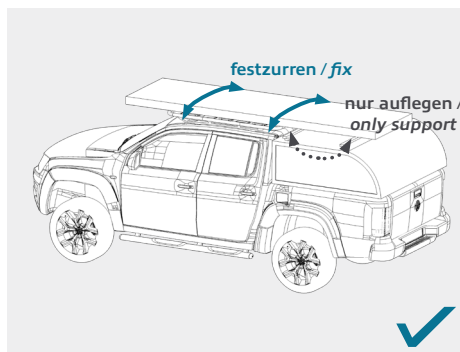

Stückliste

Partlist

Item	Bild / Image	Zeichnungsnummer / Drawing number	Beschreibung / Description	Anzahl / Quantity
1		HRTAWSHWR02	Duschzelt / Shower tent	1
2		T-Bracket_00_01	Universalhalterung / Universal bracket	2
3		M80002	Distanzhalter / Spacer	2
4			Zusatztasche / Extra pocket	2
5			Heringe / Pegs	4

Inhaltsverzeichnis

Table of Contents

Item	Bild / Image	Zeichnungsnummer / Drawing number	Beschreibung / Description	Anzahl / Quantity
6			Sturmleinen / Storm ropes	4

Schraubenliste

Boltlist

Artikel / Article	Größe / Size	Länge / Length	Kopfform / head	Oberfläche / Surface finish	Drehmoment [Nm] / torque [Nm]	Anzahl / Quantity
Schraube / bolt	M8	28	Sechskant / hex head	verzinkt / galvanized	25	8
Schraube / bolt	M8	50	Sechskant / hex head	verzinkt / galvanized	25	4
Schraube / bolt	M8	35	Sechskant / hex head	verzinkt / galvanized	25	2
Schraube / bolt	M8	22	Sechskant / hex head	verzinkt / galvanized	25	2
Mutter / nut	M8			verzinkt / galvanized		12
Nutenstein / slot nut	M8		klein / small	verzinkt / galvanized	17	4
Unterlegscheibe / washer	M8			verzinkt / galvanized		4

Allgemeine Hinweise | *General information* 3

Fragen | *Questions* 3

Ersatzteile | *Spare parts* 3

Haftung | *Liability* 3

Rechtliche Hinweise | *Legal notice* 3

Kennzeichnung von Gefahren | *Symbols for dangerous operation* 4

Nach dem Einbau | *After the installation* 4

Dachträger DO's und DONT's | *Roof Rack DO's and DONT's* 6

Stückliste | *Partlist* 7

Schraubenliste | *Boltlist* 8

Befestigungsvarianten | *Mounting options* 11

1. Verwendung der Universalhalterung | *Application of universal mounting* 11

1.1. Montage auf der Dachträgerplattform ExRoof |
Mounting on the ExRoof roof rack platform 12

1.2. Montage an Querträgern | *Mounting to crossbars* 18

1.2.1. Querträger mit T-Nut-Breite 17 mm < x < 22 mm |
Crossbars with T-slot width 17 mm < x < 22 mm 22

1.2.2. Querträger mit T-Nut-Breite x=13,5 ± 0,5 mm |
Crossbars with T-slot width x=13,5 ± 0,5 mm 28

1.3. Montage des horntools Duschzeltas an der Universalhalterung |
Mounting the horntools shower tent on the universal bracket 32

2. Verwendung horntools Markisenhalterung (PHRRF008) |
Application of horntools awning bracket (PHRRF008) 37

Inhaltsverzeichnis

Table of Contents

Stückliste Markisenhalter Partlist awning bracket	38
Schraubenliste Markisenhalter Boltlist awning bracket	39
2.1. Anbringen des Markisenhalters <i>attachment of the awning brackets</i>	40
2.2. Nutenstein einbauen <i>install slot nut</i>	43
2.3. Montage des Duschzeltes <i>attachment of the shower tent</i>	45
Aufbau und Anwendung horntools Duschzeltes Set-up and use of the horntools shower tent	49
3. Öffnen und Schließen des Duschzeltes Opening and closing the shower tent	49
3.1. Öffnen <i>Opening</i>	49
3.2. Schließen <i>Closing</i>	55
4. Funktionale Extras Features	58
4.1. Integrierte Beleuchtung <i>Integrated Lightning</i>	58
4.2. Höhenverstellbarkeit <i>Height Adjustability</i>	60
4.3. Durchreiche <i>Hatch</i>	61
Haftungsausschluss Disclaimer	64

Befestigungsvarianten

Mounting options

Das horntools® Duschzelt kann auf unterschiedliche Weisen an dem Dachträger deines Fahrzeuges montiert werden. Es ist sowohl mit Querträgern als auch mit Dachträgerplattformen kompatibel. Im Folgenden werden vier Befestigungsvarianten erläutert.

The horntools® shower tent can be mounted on the roof rack of your vehicle in different ways. It is compatible with both crossbars and roof rack platforms. Four mounting options are explained below.

1 Verwendung der Universalhalterung | Application of universal mounting

Für diese Anbringungsvarianten verwendest du die mitgelieferte Universalhalterung. Diese lässt sich durch unterschiedliche Ansätze an deiner Dachträgerplattform oder deinen Querträgern montieren. Im Folgenden werden drei Anbringungsmöglichkeiten im Detail erläutert.

For these mounting options, use the universal bracket supplied. This can be attached to your roof rack platform or your crossbars using different approaches. Three mounting options are explained in detail below.

1.1 Montage auf der Dachträgerplattform ExRoof | Mounting on the ExRoof roof rack platform

Wähle zuerst zwei Querprofile der ExRoof-Plattform aus, auf denen du die Universalhalterung montieren willst. Lasse maximal ein Profil zwischen den Halterungen frei (Abb. 1).

First select two cross profiles of the ExRoof platform on which you want to mount the universal bracket. It is recommended to leave at least two free profiles or a horizontal distance of 550 mm between the two brackets (Fig. 1).

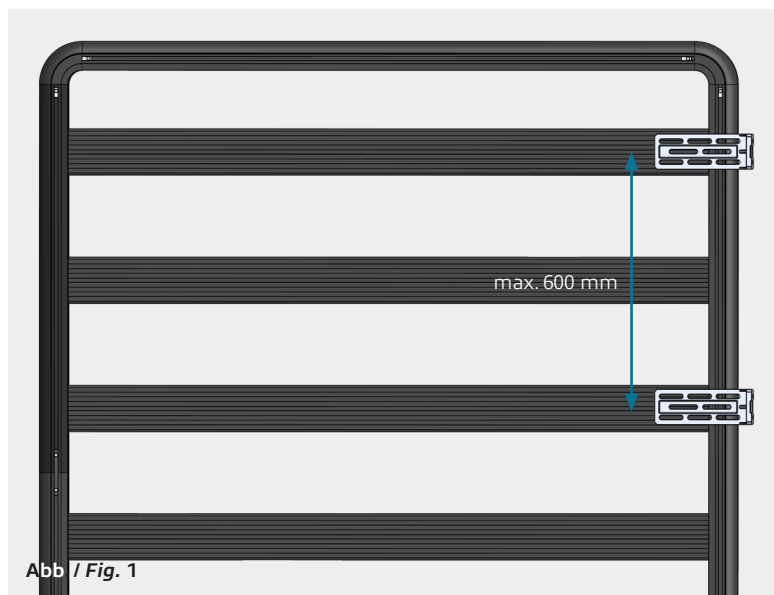

Mindestabstand zwischen den Universalhalterungen / Minimum distance between the universal brackets

Platziere nun an den zwei Positionen jeweils zwei Nutensteine. Einen im Querprofil und einen im seitlichen äußeren Profil der Dachträgerplattform (Abb. 2).

Now place two slot nuts in each of the two positions. One in the cross profile and one in the outer side profile of the roof rack platform (Fig. 2).

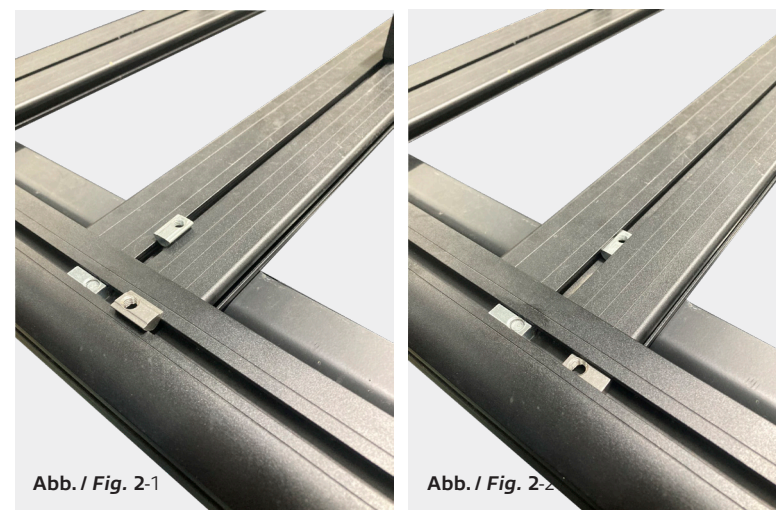

Platzierung der Nutensteine / Placement of slot nuts

Anschließend platziere den Distanzhalter auf dem Querprofil oberhalb des Nutensteines (Abb. 3).

Then place the spacer on the cross profile above the sliding block (Fig. 3).



Abb. / Fig. 3

Platzierung des Distanzhalters / Placement of spacer

Nun platziere die Universalhalterung auf dem ExRoof, sodass diese auf dem seitlichen äußeren Profil und dem Distanzhalter aufliegt (Abb. 4).

horntools® Empfehlung:

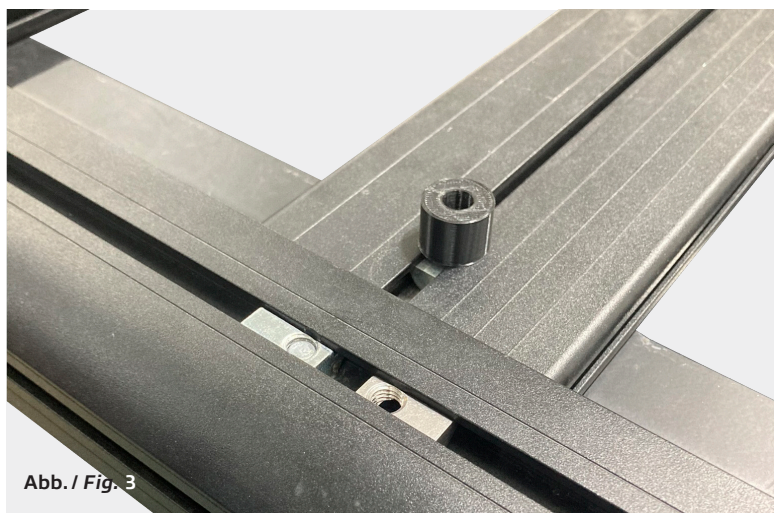
Klebe etwas Moosgummi auf das seitliche äußerste Profil an der Stelle, wo dieses die Universalhalterung berührt, um dein ExRoof zu schonen.

Now place the universal bracket on the ExRoof so that it rests on the side profile and the spacer (Fig. 4).

horntools® recommendation:

Stick some foam rubber on the outermost side profile at the point where it touches the universal bracket to protect your ExRoof.



Abb. / Fig. 4

Platzierung Universalhalterung / Placement universal bracket

Setze nun die Schrauben ein. Verwende für die Verbindung mit dem Querprofil die Schraube M8 x 35 (Abb. 5) und für die Verbindung zum äußeren Rahmen die Schraube M8 x 25 (Abb. 6). Ziehe die Schrauben noch nicht fest an, sodass die Universalhalterung in der Längsachse verschiebbar bleibt.

Now insert the screws. Use the M8 x 35 screw for the connection to the cross profile (Fig. 5) and the M8 x 25 screw for the connection to the outer frame (Fig. 6). Do not tighten the screws yet so that the universal bracket can still be moved along the longitudinal axis.

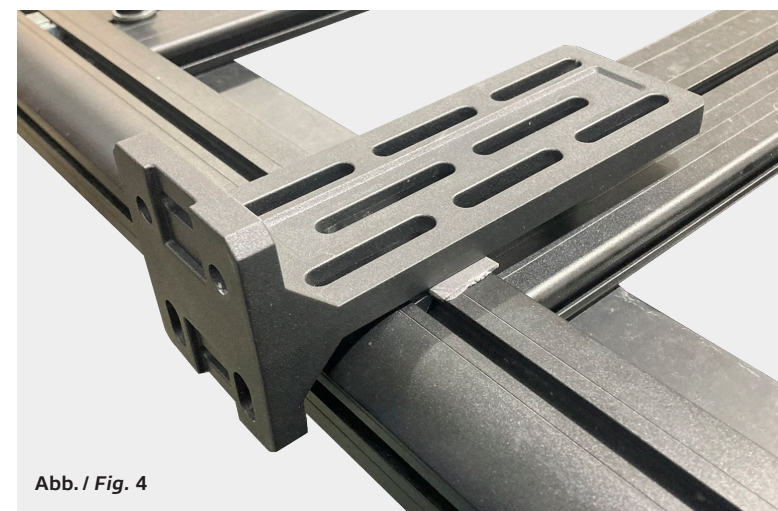

Abb. / Fig. 5

Schraubverbindung Universalhalterung Querprofil / Screw connection universal bracket cross profile



Abb. / Fig. 6

Schraubverbindung Universalhalterung äußerer Rahmen / Screw connection universal bracket outer frame

Wiederhole die vorangegangenen Schritte für die Montage der zweiten Universalhalterung. Für die abschließende Montage des Duschzeltes an den Universalhalterungen gehe zu Punkt 1.3 dieser Einbauanleitung.

Repeat the previous steps to install the second universal bracket. For the final installation of the shower tent on the universal brackets, go to point 1.3.

1.2 Montage an Querträgern | *Mounting to crossbars*

Dieser Teil der Einbauanleitung ist für dich relevant, wenn auf deinem Fahrzeug Querträger (Abb. 7) montiert sind.

Wichtig!

Die Querträger dürfen maximal einen Abstand von 60 cm zueinander haben, da sich sonst das Duschzelt nicht an diesen montieren lässt.

This part of the installation instructions is relevant for you if crossbars (Fig. 7) are mounted on your vehicle.

Important!

The crossbars must not be more than 60 cm apart, otherwise the shower tent cannot be fitted to them.



Querträger / *Crossbars*

Entferne im ersten Schritt die Plastikkappen (Abb. 8) und die Nutabdeckung deiner Querträger.

As a first step, remove the plastic caps (Fig. 8) and the groove cover from your crossbars.



Abb. / *Fig. 8-1*



Abb. / *Fig. 8-2*

Entfernung der Abdeckungen / *Removal of covers*

Bei dieser Befestigungsvariante ist es essenziell, dass deine Querträger über eine T-Nut verfügen (Abb. 9).

With this fastening variant, it is essential that your crossbars have a T-slot (Fig. 9).

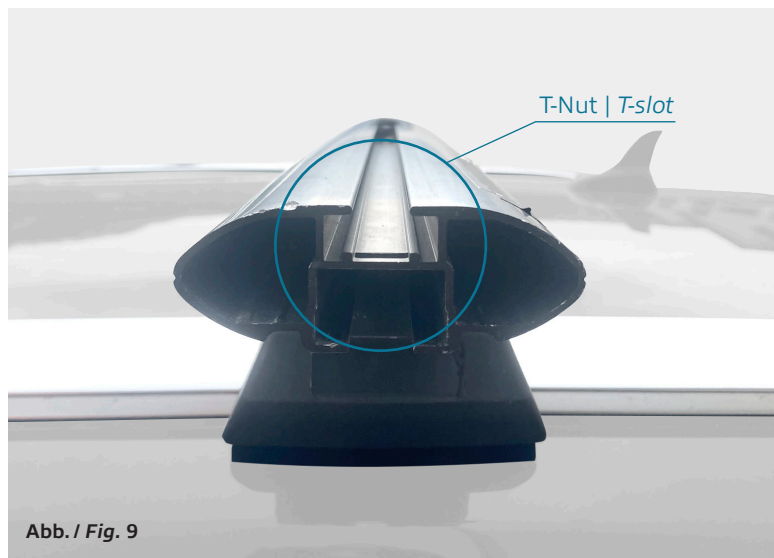

T-Nut / T-slot

Vermesse die Breite der T-Nut (Abb. 10).

Liegt die Breite (X) zwischen 17 mm und 22 mm gehe bitte zu Punkt 1.2.1 dieser Einbauanleitung.

Liegt die Breite (X) bei $13,5 \pm 0,5$ mm gehe bitte zu Punkt 1.2.2 dieser Einbauanleitung.

Measure the width of the T-slot (Fig. 10).

If the width (X) is between 17 mm and 22 mm, please go to point 1.2.1 of these installation instructions.

If the width (X) is 13.5 ± 0.5 mm, please refer to point 1.2.2 of these installation instructions.

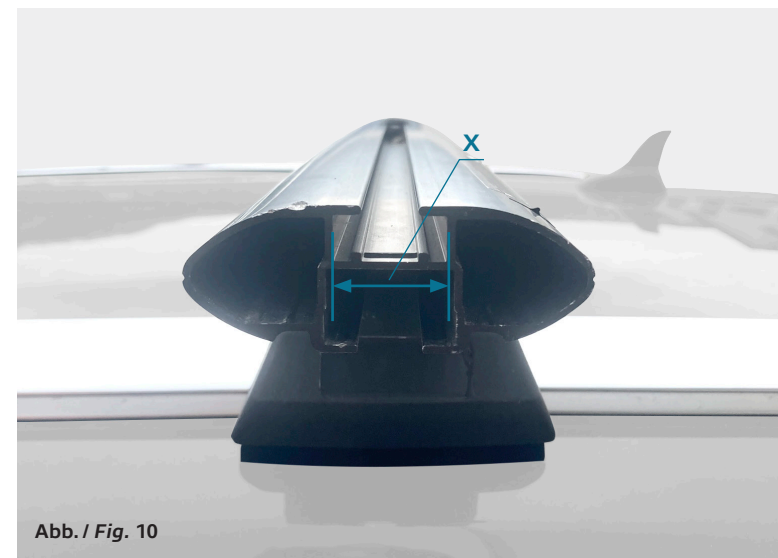

Breite T-Nut / Width t-slot

1.2.1 Querträger mit T-Nut-Breite 17 mm < x < 22 mm | Crossbars with T-slot width 17 mm < x < 22 mm

Für diese Einbauvariante werden Komponenten benötigt, welche nicht im Lieferumfang enthalten sind, jedoch im horntools® Webshop zur Verfügung stehen.

This installation variant requires components that are not included in the scope of delivery but are available in the horntools® webshop.

Benötigte Komponenten | *Components required:*

4x	Nutenstein (PHRRF013) / <i>slot nuts (PHRRF013)</i>
4x	Schrauben M8 x 20 / <i>screws M8 x 20</i>
4x	Unterlegscheiben M8 / <i>washers M8</i>

Führe nun zwei Nutensteine (PHRRF013) in die T-Nut deines Querträgers ein (Abb. 11).

Now insert two slot nuts (PHRRF013) into the T-slot of your crossbar (Fig. 11).



Einsetzen Nutensteine / *Insert slot nuts*

Bringe die Plastikkappe wieder in Position (Abb. 12).

Put the plastic cap back into position (Fig. 12).



Abb. / Fig. 12

Plastikkappe / Plastic cover

Platziere die Universalhalterung auf den Querträger.

horntools® Empfehlung:

Klebe etwas Moosgummi auf den Querträger, um diesen zu schonen.

Setze nun die Schrauben (M8 x 20) ein und ziehe sie fest an entsprechend der Drehmomentwerte in der Schraubenliste (Abb. 13). Überprüfe die Verschraubung regelmäßig und ziehe sie bei Bedarf nach. Sichere alle Schrauben mit Schraubensicherung (Loctite 243 oder ähnlich).

Place the universal bracket on the crossbar.

horntools® recommendation:

Stick some foam rubber on the crossbar to protect it.

Now insert the screws (M8 x 20) and tighten them firmly according to the torque values in the screw list (Fig. 13). Check the screw connection regularly and retighten if necessary. Secure all screws with thread locker (Loctite 243 or similar).



Abb. / Fig. 13

Platzierung der Universalhalterung auf Querträger / Placement of universal bracket on crossbars

Wiederhole die vorangegangenen Schritt zur Montage der zweiten Universalhalterung auf dem zweiten Querträger (Abb. 14).

Repeat the previous step to mount the second universal brackets on the second crossbar (Fig. 14).



Abb. / Fig. 14

Universalhalterungen montiert / Mounted universal brackets

Gehe nun zu Punkt 1.3, wo die Montage der Markise an den Universalhalterungen erläutert wird.

Now go to point 1.3, where the installation of the awning on the universal brackets is explained.

1.2.2 Querträger mit T-Nut-Breite $x=13,5 \pm 0,5$ mm | Crossbars with T-slot width $x=13,5 \pm 0,5$ mm

Für diese Einbauvariante werden Komponenten benötigt, welche nicht im Lieferumfang enthalten sind, jedoch im horntools® Webshop zur Verfügung stehen.

This installation variant requires components that are not included in the scope of delivery but are available in the horntools® webshop.

Benötigte Komponenten | Components required:

4x Schraube M8 x 25 / screw M8 x 25

4x Unterlegscheibe M8 / washer M8

4x Mutter M8 / nut M8



Führe nun zwei Schrauben (M8 x 25) in die T-Nut deines Querträgers ein (Abb. 15).

WICHTIG

Wenn die Schraube in der Nut drehbar ist, dann funktioniert die Befestigungsvariante nicht mit deinen Querträgern.



Now insert two screws (M8 x 25) into the T-slot of your crossbar (Fig. 15).

IMPORTANT

If the screw can be rotated in the groove, the fastening variant will not work with your crossbars.



Abb. / Fig. 15

Einsetzen Schrauben / Insert screws

Lege im nächsten Schritt die Universalhalterung auf den Querträger.

horntools® Empfehlung:

Klebe etwas Moosgummi auf den Querträger, um diesen zu schonen.

Setze nun die Unterlegscheiben M8 und die Muttern M8 auf und ziehe sie fest an entsprechend der Drehmomentwerte in der Schraubenliste (Abb. 16). Überprüfe die Verschraubung regelmäßig und ziehe sie bei Bedarf nach. Sichere alle Schrauben mit Schraubensicherung.

In the next step, place the universal bracket on the crossbar.

horntools® recommendation:

Stick some foam rubber on the crossbar to protect it.

Now fit the M8 washers and the M8 nuts and tighten them firmly according to the torque values in the screw list (Fig. 16). Check the screw connection regularly and retighten if necessary. Secure all screws with thread locker.



Abb. / Fig. 16

Platzierung der Universalhalterung auf den Querträger / *Placment of universal bracket on crossbar*

Wiederhole die vorangegangenen Schritt zur Montage der zwei Universalhalterung auf dem zweiten Querträger. Gehe nun zu Punkt 1.3, wo die Montage des Duschzeltes an den Universalhalterungen erläutert wird.

Repeat the previous step to install the two universal brackets on the second crossbar. Now go to point 1.3, where the installation of the shower tent on the universal brackets is explained.

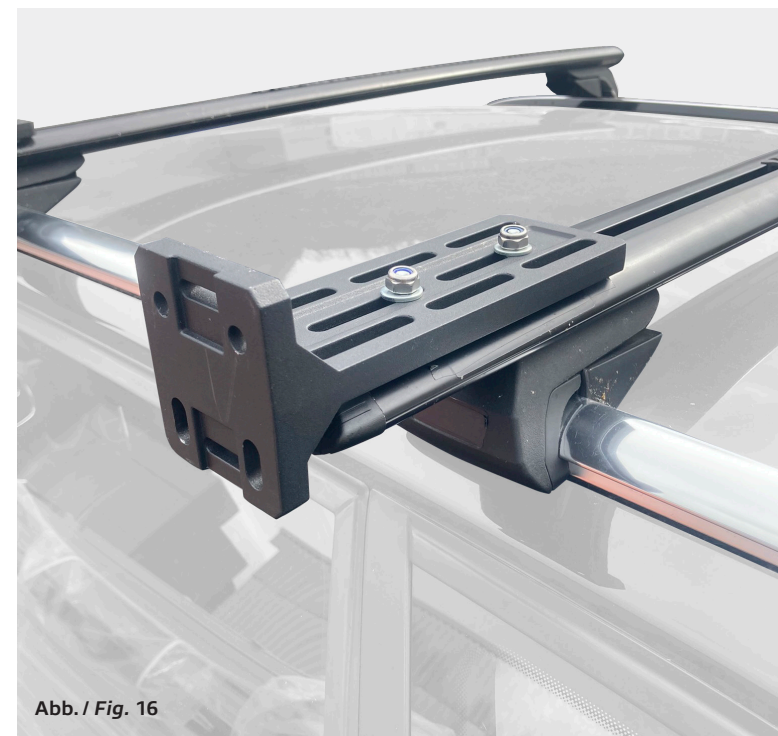
1.3 Montage des horntools Duschzeltes an der Universalhalterung | *Mounting the horntools shower tent on the universal bracket*

Um nun das Duschzelt an den Universalhalterungen zu montieren, muss zuerst der Abstand zwischen den Befestigungsbohrungen der Universalhalterung gemessen werden (Abb. 17 & Abb. 18).

To mount the shower tent on the universal brackets, first measure the distance between the mounting holes of the universal bracket (Fig. 17 & Fig. 18).



Abstand Befestigungslöcher / *Distance mounting holes*

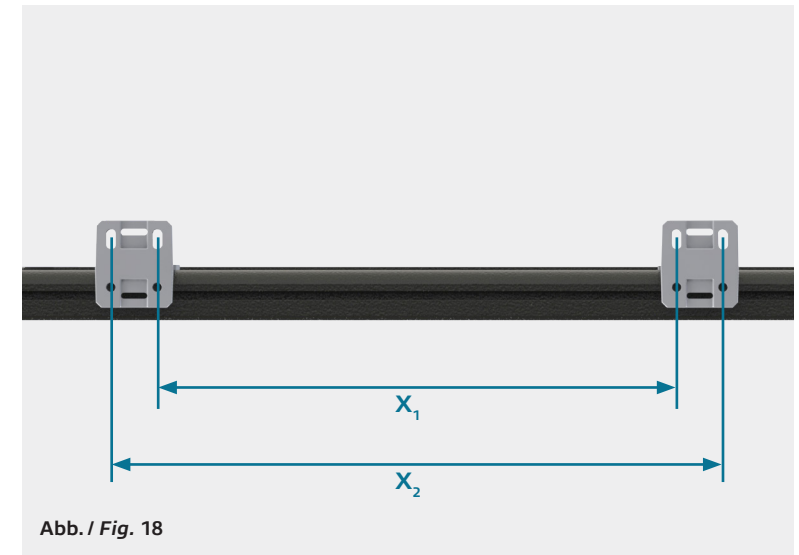

Zu messende Abstände / *Distances to be measured*

Nun setze acht M8 x 28 Schrauben in die zwei Nuten des Duschzeltes ein. Jeweils vier in die obere Nut und vier in die untere Nut. Nutze den zuvor gemessenen Abstand, um die Schrauben zu positionieren (Abb. 19).

Now insert eight M8 x 28 screws into the two t-slots of the shower tent. Four in the upper slot and four in the lower slot. Use the previously measured distance to position the screws (Fig. 19).



Abb. / Fig. 19

Einsetzen der Schrauben / Insert screws

Bringe nun das Duschzelt an der Universalhalterung an. Hebe dafür das Duschzelt an und führe die M8 x 28 Schrauben in die Befestigungslöcher der Universalhalterung ein (Abb. 20). Hole dir für diesen Schritt gerne Hilfe von einer zweiten Person.

Now attach the shower tent to the universal bracket. To do this, lift the shower tent and insert the M8 x 28 screws into the mounting holes of the universal bracket (Fig. 20). Get help from a second person for this step.



Abb. / Fig. 20-1



Abb. / Fig. 20-2

Montage des Duschzeltes an der Universalhalterung / Mounting the shower tent on the universal bracket

Sobald die Schrauben in den Befestigungslöchern positioniert sind, können die Muttern M8 montiert werden (Abb. 21).

As soon as the screws are positioned in the mounting holes, the M8 nuts can be fitted (Fig. 21).

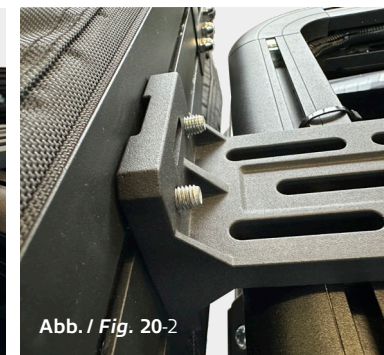

Abb. / Fig. 21

Finale Fixierung des Duschzelts / Final fixation of shower tent

Bevor alle Schraubverbindungen entsprechend der Drehmomentwerte aus der Schraubliste angezogen werden. Achte darauf, dass das Duschzelt entsprechend positioniert ist. Das Duschzelt sollte sich so nah wie möglich an deinem Dachträger befinden. Überprüfe die Verschraubung regelmäßig und ziehe sie bei Bedarf nach. Sichere alle Schrauben mit Schraubensicherung.

Before tightening all screw connections according to the torque values in the screw list. Make sure that the shower tent is positioned accordingly. The shower tent should be as close as possible to your roof rack. Check the screw connection regularly and retighten if necessary. Secure all screws with threadlocker.

2 Verwendung horntools Markisenhalterung (PHRRF008) | Application of horntools awning bracket (PHRRF008)

Für diese Einbauvariante benötigst du eine ExRoof Dachträgerplattform von horntools und die dazugehörige Markisenhalterung (PHRRF008). Die Markisenhalterung (PHRRF008) ist nicht im Lieferumfang deines Duschzelts enthalten, jedoch wird ihre Anwendung von horntools® empfohlen.

For this installation variant, you need an ExRoof roof rack platform from horntools and the corresponding awning bracket (PHRRF008). The awning bracket (PHRRF008) is not included with your shower tent, but its use is recommended by horntools®.



Stückliste Markisenhalter

Partlist awning bracket

Anzahl / Quantity	Bild / Image	Zeichnungsnummer / Drawing number	Beschreibung / Description
1		PHRRF008_001	Markisenhalter / awning bracket
1		PHRRF008_002	Eaglewing Adapter / eaglewing adapter
1		PHRRF008_003	270° und 180° Markise Adapter / 270° and 180° awning adapter

Schraubenliste Markisenhalter

Boltlist awning bracket

Artikel / Article	Größe / Size	Länge / Length	Kopfform / head	Oberfläche / Surface finish	Drehmoment torque [Nm]	Anzahl / Quantity
Schraube / bolt	M8	14	Linsenkopf / Lens head	verzinkt / galvanized	17	4
Schraube / bolt	M8	16	Senkkopf / countersunk	verzinkt / galvanized	25	2
Schraube / bolt	M6	20	Senkkopf / countersunk	verzinkt / galvanized	10	2
Schraube / bolt	M8	25	Sechskant / hex head	verzinkt / galvanized	25	4
Schraube / bolt	M6	25	Sechskant / hex head	verzinkt / galvanized	25	2
Scheibe / washer	M8			verzinkt / galvanized		8
Scheibe / washer	M6			verzinkt / galvanized		4
Mutter / nut	M8			verzinkt / galvanized		4
Mutter / nut	M6			verzinkt / galvanized		4
Nutenstein / slot nut	M8		Klein / small	verzinkt / galvanized	17	4
Nutenstein / slot nut	M8		PHRRF009	verzinkt / galvanized	15	2

2.1 Anbringen des Markisenhalters | attachment of the awning brackets

Der Markisenhalter wird mit den M8x14mm Schrauben an den Dachträger befestigt. Er kann oben oder unten am Dachträger verschraubt werden (Abb. 22 & Abb. 23). Bei der Montage auf der Oberseite werden oben und außen die vier Nutensteine zum Eindrehen verwendet (Abb. 24).

The awning bracket gets bolted to the roof rack using the M8x14mm bolts. The awning bracket can be mounted to the top and the bottom side of the roof rack, (Fig.22 and Fig.23) show. When the bracket gets fixed to the top side of the rack use the 4 swivel style type slot nuts (Fig.24).



Markisenhalter oben / awning brackets on top

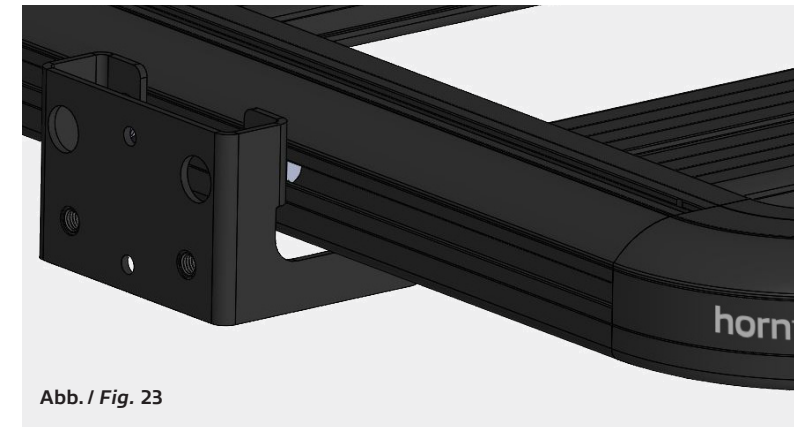

Markisenhalter unten / awning brackets on the bottom side

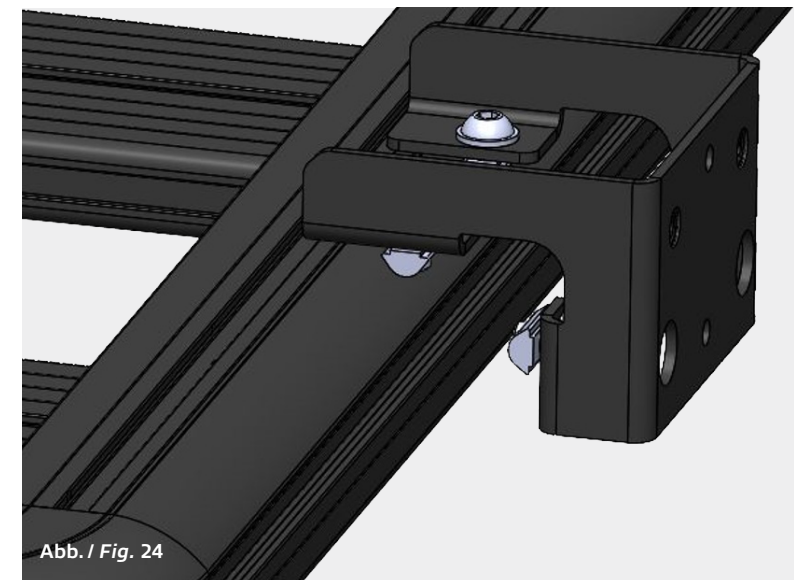

Nutensteine zum Eindrehen / slot nuts to swivel in

Wenn der Markisenhalter auf der Unterseite vom Dachträger befestigt wird, werden auf der Unterseite die großen flachen Nutensteine verwendet, (Abb. 25). Auf der Seite werden zwei Stück der Nutensteine zum Eindrehen verwendet.

If the awning bracket is attached to the underside of the roof rack, the large flat sliding blocks are used on the underside (Fig. 25). Two slot nuts are used on the side for screwing in.

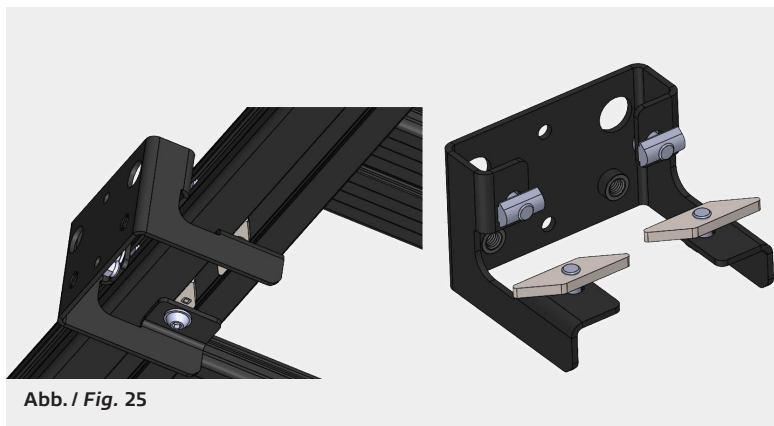

Nutensteine zum eindrehen / slot nuts to swivel in

Die flachen Nutensteine werden anhand der nachfolgenden Anleitung eingebaut.

The flat slot nuts are inserted according to the following instructions.

2.2 Nutenstein einbauen | install slot nut

Den Nutenstein wie in Abb. 25-2 gezeigt in das Profil einlegen – achte darauf, dass die „O“ Markierung zu dir zeigt! Nur so wird er, wenn du die Schraube eindrehst, richtig herum verkeilt!

Insert the slot nut like shown in Fig. 25-2 into the profile – take care that the “O” marking is facing to you. Only in this orientation the slot nut gets clamped correctly when the bolt gets torqued down.

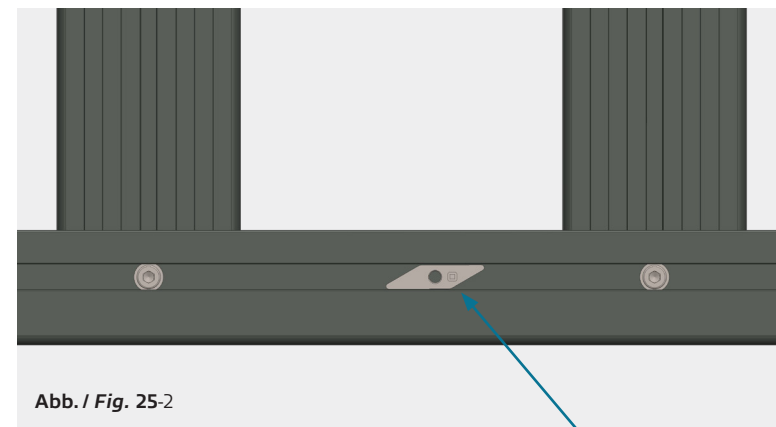

Nutenstein einlegen mit der „O“ Markierung nach unten (Pfeil) / Insertation of the slot nut with the „O“ marking facing you (arrow)

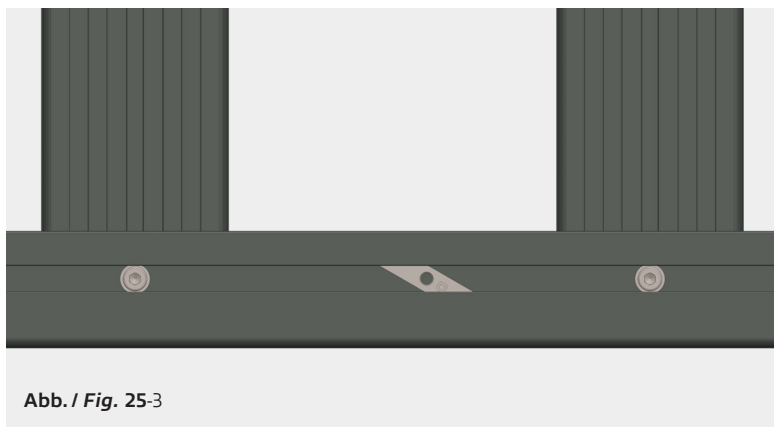

Nutenstein eingedreht / Slot nut locked

M8 Schrauben mit 10 Nm festziehen, Schraubensicherung (Loctite 243 o.Ä.) verwenden!

Darauf achten, dass die verwendeten Schrauben über dem Nutenstein nicht am Profil anstehen – geeignete Schraubenlänge wählen!

Torque down the M8 bolts with 10 Nm, use thread locker (Loctite 243 or similar).

Take special care to ensure that the bolt does not touch the aluminium profile above the slot nut – use proper bolt length.

2.3 Montage des Duschzeltes | attachment of the shower tent

Zur Montage des horntools Duschzeltes muss der Adapter PHRRF008_003 montiert werden (Abb. 26).

The adapter PHRRF008_003 must be fitted to install the shower tent (Fig. 26).



Adapter PHRRF008_003 / adaptor PHRRF008_003

Setze acht M8 x 28 Schrauben in die zwei Nuten des Duschzeltes ein. Jeweils vier in die obere Nut und vier in die untere Nut. Vorab wird empfohlen den Abstand zwischen den Befestigungslöchern des Adapters PHRRF008_003 zu messen und die Schrauben entsprechend in den Nuten des Duschzeltes zu positionieren (Abb. 27).

Insert eight M8 x 28 screws into the two slots of the shower tent. Four in the upper slot and four in the lower slot. We recommend measuring the distance between the fixing holes of the adapter PHRRF008_003 in advance and positioning the screws accordingly in the slots of the shower tent (Fig. 27).



Einsetzen der Schrauben / Insert screws

Bringe nun das Duschzelt an der Markisenhalterung an. Hebe dafür das Duschzelt an und führe die M8 x 28 Schrauben in die Befestigungslöcher der Markisenhalterung ein (Abb. 27). Hole dir für diesen Schritt gerne Hilfe von einer zweiten Person.

Now attach the shower tent to the awning bracket. To do this, lift the shower tent and insert the M8 x 28 screws into the fastening holes of the awning bracket (Fig. 27). Get help from a second person for this step.

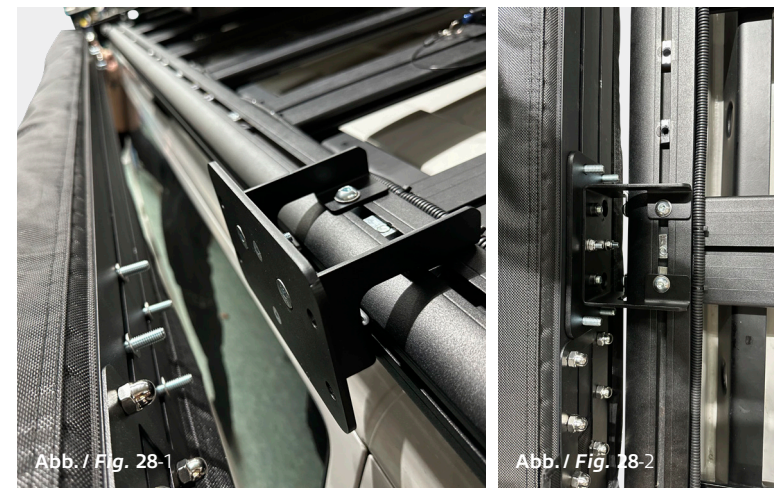

Montage des Duschzeltes an der Markisenhalterung / Mounting the shower tent on the awning bracket

Aufbau und Anwendung horntools Duschzeltes Set-up and use of the horntools shower tent

Lege nun die Muttern auf und befestige dies (Abb. 29). Ziehe die Muttern entsprechend der Drehmomentwert aus der Schraubenliste an. Überprüfe die Verschraubung regelmäßig und ziehe sie bei Bedarf nach. Sichere alle Schrauben mit Schraubensicherung (Loctite 243 oder ähnlich).

Now place the nuts and fasten them (Fig. 29). Tighten the nuts according to the torque value from the screw list. Check the screw connection regularly and retighten if necessary. Secure all screws with threadlocker (Loctite 243 or similar).



Festziehen der Muttern / Tightening the nuts

Das horntools® Duschzelt beinhaltet unterschiedliche Funktionen. Im Folgenden werden diese Funktionen einzeln erklärt.

The horntools® shower tent has various functions. These functions are explained individually below.

3 Öffnen und Schließen des Duschzeltes | Opening and closing the shower tent

3.1 Öffnen | Opening

Öffne den Reißverschluss der Abdeckung des Duschzeltes (Abb. 30) und klappe diese nach hinten, sodass die Abdeckung beim Ausklappen der Arme nicht im Weg ist.

Open the zipper of the shower tent cover (Fig. 30) and fold it back so that the cover is not in the way when the arms are folded out.



Abb. / Fig. 30

Duschzeltabdeckung öffnen / Opening shower tent cover

Öffne nun die Verschlüsse (Abb. 31).

Now open the fasteners (Fig. 31).

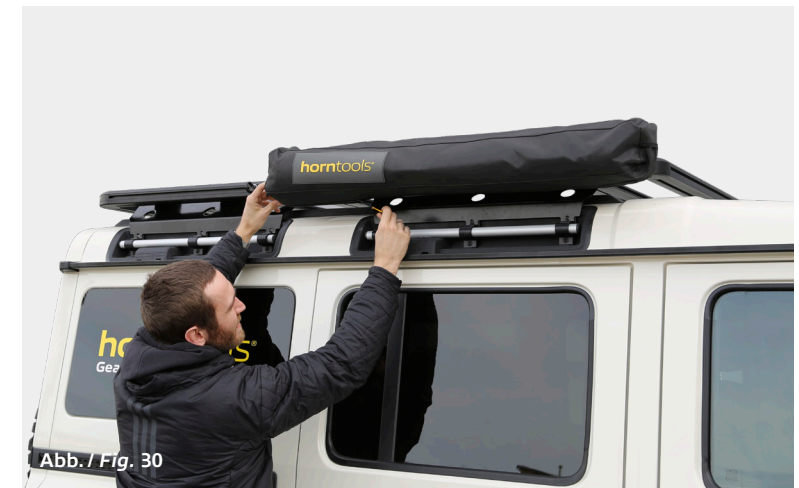

Abb. / Fig. 31

Verschlusschnallen öffnen / *Opening the buckles*

Rolle den Duschzeltstoff ab und lasse ihn locker an deinem Fahrzeug hängen (Abb.32).

Unroll the shower tent fabric and leave it hanging loosely on your vehicle (Fig.32).



Abb. / Fig. 32

32 Auspacken des Duschzeltes / *Unpack shower tent*

Klappe die beiden Arme nach rechts und links auf (Abb. 33). Die Arme sind weit genug aufgespannt, sobald du ein Klick-Geräusch wahrnimmst. Dieses kommt von dem Arretierbolzen unterhalb des Gelenks, welche die Position der Arme sperren.

Open the two arms to the right and left (Fig. 33). The arms are opened far enough as soon as you hear a clicking sound. This comes from the locking pin underneath the joint, which locks the position of the arms.



Abb. / Fig. 33

Duschzeltarme aufklappen / *unfold shower tent arms*

Sobald die beiden Arme ausgeklappt sind, kann das Dach des Duschzeltes über die Arme gezogen werden und an den Ecken mit Klettverschluss befestigt werden (Abb. 34).

As soon as the two arms are folded out, the roof of the shower tent can be pulled over the arms and fastened at the corners with Velcro (Fig. 34).



Abb. / Fig. 34-1



Abb. / Fig. 34-2

Duschzelt Dach / *shower tent roof*

Das Duschzelt ist nun fertig aufgebaut und kann von dir genutzt werden. Bei Bedarf kann das Duschzelt mit den mitgelieferten Sturmleinen und Heringen abgespannt werden. Der Reißverschluss, durch welchen man das Duschzelt betreten kann, befindet sich auf der linken Seite (Abb. 35).

The shower tent is now set up and ready for you to and use. If required, the shower tent can be secured with the storm ropes and pegs supplied. The zipper through which you can enter the shower tent is located on the left-hand side (Fig. 35).



Abb. / Fig. 35

Duschzelt Reißverschluss / shower tent zipper

3.2 Schließen | Closing

Zum Einpacken des Duschzeltes muss zuerst der seitliche Reißverschluss geschlossen und, falls Sturmleinen zum Abspannen verwendet wurden, diese entfernt werden. Löse anschließend das Dach des Duschzeltes von den Klettverschlüssen und lasse es an der fahrzeugseitigen Wand herunterhängen. Zum Abklappen der Arme müssen die Arretierbolzen gelöst werden. Ziehe an der Schlaufe nach unten, bis der entsprechende Arm eingeklappt werden kann (Abb. 36).

To pack the shower tent, first close the side zipper and, if storm ropes were used for tensioning, remove them. Then detach the roof of the shower tent from the Velcro fasteners and let it hang down from the wall on the side of the vehicle. The locking bolts must be released to fold down the arms. Pull down on the loop until the corresponding arm can be folded in (Fig. 36).



Abb. / Fig. 36

Arretierbolzen lösen / releasing locking bolts

Sobald beide Arme zusammengeklappt sind, kann das Duschzelt von unten aufgerollt werden. Achte dabei darauf, dass die Versteifungen in den Böden der Duschzeltwände parallel zueinander liegen (Abb.37).

As soon as both arms are folded together, the shower tent can be rolled up from below. Make sure that the stiffeners in the bases of the shower tent walls are parallel to each other (Fig. 37).

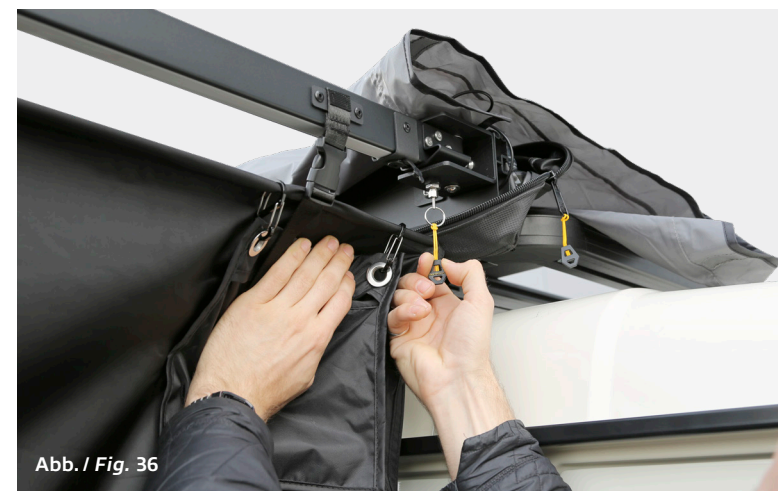

Abb. / Fig. 37

Aufrollen des Duschzeltes / Roll out of shower tent

Anschließend führe die Gurtbänder mit dem Klettverschluss durch die D-Ring unterhalb, um so das Duschzelt eng und kompakt zu halten (Abb.38.) Abschließend lege die Abdeckung über das gesamte Duschzelt und verschließe den Reißverschluss.

Then thread the straps with the Velcro fastener through the D-ring underneath to keep the shower tent tight and compact (Fig. 38.) Finally, place the cover over the entire shower tent and close the zipper.



Abb. / Fig. 38

Befestigen des aufgerollten Duschzeltes / Fastening the rolled-up shower tent

4 Funktionale Extras | Features

4.1 Integrierte Beleuchtung | *Integrated Lightning*

Das horntools Duschzelt verfügt über zwei LED-Streifen, welche sich unterhalb der Duschzeltarme befinden. Um die LEDs mit Strom zu versorgen, muss eine Powerbank an das dazugehörige Kabel angeschlossen werden (Abb.39). Handelsübliche Powerbanks lassen sich hier verwenden. Die Powerbank kannst du in der Extratasche verstauen und diese mit den Karabinern von außen am Duschzelt befestigen. Eine einfache Berührung des Schalters schaltet die Beleuchtung ein. Bei längerem Halten des Schalters lässt sich die Helligkeit der LED-Streifen dimmen.

The horntools shower tent has two LED strips, which are located underneath the shower tent arms. To supply the LEDs with power, a power bank must be connected to the corresponding cable (Fig. 39). Commercially available power banks can be used here. You can stow the power bank in the extra bag and attach it to the outside of the shower tent using the carabiners. A simple touch of the switch switches the lighting on. The brightness of the LED strips can be dimmed by holding the switch for longer.



Abb. 39: LED-Streifen / LED stripes

4.2 Höhenverstellbarkeit | *Height Adjustability*

Da das horntools® Duschzelt mit unterschiedlichen Fahrzeugtypen kompatibel ist, kann die Höhe der Seitenwände passend eingestellt werden. Dafür muss lediglich das Gurtband, welches die Seitenwände mit den Duschzeltarmen verbindet, straffer gezogen oder gelöst werden (Abb. 40).

As the horntools® shower tent is compatible with different vehicle types, the height of the side walls can be adjusted to suit. All you need to do is tighten or loosen the strap that connects the side walls to the shower tent arms (Fig. 40).



Höhenverstellbarkeit / *Height Adjustability*

4.3 Durchreiche | *Hatch*

Auf der fahrzeugseitigen Wand des Duschzeltes befindet sich ein weiterer Reißverschluss (Abb.41). Dieses Fenster dient dazu, dass man aus dem Duschzelt heraus auf Dinge im Fahrzeug zugreifen kann.

There is another zipper on the wall of the shower tent on the vehicle side (Fig. 41). This window is used to access things in the vehicle from the shower tent.



Durchreiche / *Hatch*

Haftungsausschluss

Disclaimer

Außerhalb des Anwendungsbereiches des Produkthaftungsgesetzes beschränkt sich die Haftung von horntools auf Vorsatz oder grobe Fahrlässigkeit. Die Haftung für leichte Fahrlässigkeit, der Ersatz von Folgeschäden und Vermögensschäden oder Personenschäden sind ausgeschlossen. Für nicht fachgerechte Handhabung bzw. Nichtbeachtung der mitgelieferten Bedienungs- und Serviceanleitung kann horntools nicht haftbar gemacht werden. Der Service darf nur durch geschultes Fachpersonal oder Fachwerkstätten durchgeführt werden.

Outside the scope of application of the Product Liability Act, horntools' liability is limited to intent or gross negligence. Liability for slight negligence, compensation for consequential damage and financial loss or personal injury are excluded. horntools cannot be held liable for improper handling or non-observance of the supplied operating and service instructions. The service may only be carried out by trained specialists or specialist workshops.

Gear up for adventure

horntools GmbH

Wallenmahd 23
6850 Dornbirn
Austria

T +43 5572 57226
info@horntools.com

horntools.com